

BG



ИНСТРУКЦИЯ за ЕКСПЛОАТАЦИЯ
на
ПЕЛЕТНА КАМИНА
серия **DI CALORE**
8 kW, 10 kW



ВЕРСИЯ 01

**Съдържание:**

1	Мерки за безопасност	3
2	Технически характеристики	5
	2.1. Доставка и разопаковане на камината	5
	2.2. Описание на камината	5
	2.3. Технически параметри	6
3	Инсталиране на пелетната камина	7
	3.1. Общи правила	7
	3.2. Свързване на външната тръба за достъп на свеж въздух	8
	3.3. Система за изгорелите газове	9
	3.4. Изисквания към системата за изгорелите газове	10
	3.5. Тръби за системата за изгорелите газове	10
	3.6. Схеми за инсталиране на системата за изгорелите газове /свързване на камината към комин/	11
	3.7. Монтаж на тръбата за изгорели газове върху покрива	12
	3.8. Свързване към електрическата инсталация	12
4	Гориво	13
5	Експлоатация на пелетната камина	15
	5.1. Мерки за безопасност при експлоатация на пелетната камина	15
	5.2. Преди да запалите камината за първи път	15
	5.3. Първо включване на камината	15
6	Контролер	16
	6.1. Описание	16
	6.2. Свързване	17
	6.3. Контролен панел. Функции	19
	6.4. Потребителско меню (1)	21
	6.5. Потребителско меню (2)	24
	6.6. Функционални режими	26
	6.7. Функции	31
7	Почистване и поддръжка	35
8	Следпродажбен сервис	38
9	Гаранционни условия	38
10	РЕЦИКЛИРАНЕ И ИЗХВЪРЛЯНЕ	38

*	Задължително е подsigуряването на резервно ел. захранване - генератор, със съответната мощност!
*	ВНИМАНИЕ! Монтажът и настройката на камината трябва да се прави само от оторизиран сервис и специалист следвайки инструкциите за безопасност и правила за работа.
*	Оторизираният инсталатор/сервис е длъжен да обучи потребителя за експлоатация и почистване на камината.

1. Мерки за безопасност

Пелетната камина DI CALORE е проектирана да предоставя максимална безопасност и лесна експлоатация. Въпреки това е необходимо да се спазват следните указания за безопасност:

1. Препоръчва се оторизирания инсталатор да не оставя открити части от проводниците които не са изцяло вкарани в конектора. Да се предотврати допира на открити части от проводника с други предмети.



2. Инсталацията трябва да се извършва от оторизиран от производителя инсталатор. След приключването на инсталацията оторизираният инсталатор се задължава да даде на крайния потребител гаранционна карта и сервисна книжка, удостоверяващи че пелетната камина е свързана в съответствие с всички приложими стандарти и че оторизираният инсталатор поема пълна отговорност за инсталацията.
3. Важно е да се спазват всички действащи закони на страната, където продуктът ще се инсталира.
4. Производителят не носи никаква отговорност, ако горепосочените задължения не се спазват.
5. Инструкцията за монтаж и експлоатация е неразделна част от продукта. В случай, че липсва или е загубена, крайният потребител следва да уведоми производителя, който своевременно да я предостави на купувача.
6. Тази пелетна камина трябва да се използва само за целта, за която е предназначена.
7. Производителят не носи никаква отговорност за повреда претърпяна от хора, животни или предмети, причинени поради грешки в инсталирането или неправилно използване.
8. След отстраняване на опаковката, потребителят трябва да провери дали всички части са налице и ако някоя част липсва, продавачът трябва да предостави на потребителят липсващите части.
9. Трябва да бъдат използвани само оригинални части за подмяна на дефектни. Обърнете се към оторизиран сервис DI CALORE.
10. Задължителна профилактика - камината трябва да се почисти веднъж след консумация на сертифицирани пелети от 800 до 1000 кг или веднъж годишно. Услугата трябва да се извърши клиента или от оторизиран сервис DI CALORE. В периода на гаранцията, камината трябва да се сервизира и обслужва от оторизирания сервис, който е извършил пуска и наблюдава камината.

За целите на безопасността трябва да се спазват стриктно следните правила:

- Пелетната камина не трябва да се експлоатира от деца или лица с увреждания.
- Забранено е да инсталирате камината във влажни и мокри помещения като баня или перално помещение. Забранен е допирът до пелетната камина с мокри ръце или крака.
- Забранено е да се променят или отменят мерките за безопасност, без разрешение на оторизиран сервис/инсталатор DI CALORE.
- Захранващият кабел да се защити от издърпване и повреда.
- Забранен е достъпът на деца или хора с увреждания без надзор в помещението, където е инсталирана пелетната камина.
- Вратата на камината трябва да бъде затворена по време на работа.
- Избягвайте директен контакт с горещи части на камината.
- Проверете за трудности при експлоатация преди началото на отоплителния сезон и в случай когато дълго време камината не е работила (виж глава 5).
- Пелетната камина е проектирана да работи дори и в екстремни метеорологични условия. Въпреки това в случай на силен вятър или много студено време, системата за безопасност може да изключи пелетната камина. В такъв случай, потребителят трябва да се свърже с оторизиран сервис. Не е препоръчително да деактивирате или да възстановявате устройството за безопасност по ваше усмотрение.
- Пожарогасителят трябва да бъде в помещението където е инсталирана камината, в случай на възникване на пожар.

2. Технически характеристики

2.1. Доставка и разопаковане на камината

Пелетната камина се доставя поставена върху палет, добре опакована в кашон, стреч-фолио, подсигурана с връзки тип „чембер“.

Разопакувайте внимателно. Проверете камината за видим дефект или повреда.

Проверете стъклото на вратата.

Отворете резервоара за пелети в горната част на камината и проверете:

- Дистанционно управление
- Електронно управление + винтове за монтирането му
- Инструкция за монтаж и експлоатация
- Захранващ кабел
- Предпазен клапан

Проверете дали сте получили Техническа документация (инструкция за експлоатация, сервисна книжка + гаранционна карта). Прочетете внимателно цялата документация и не я изхвърляйте.

В случай, на констатиран дефект, повреда или липсващи елементи при доставката се обърнете към вашия продавач.

2.2. Описание на пелетната камина

Пелетната камина DI CALORE - 8W, 10kW предназначена за директно отопление и е подходяща за отопление на жилище, офис, малък ресторант и т.н.

Допринася за комфортна и приятна атмосфера.

Горелката на камината е отлята по специална технология от устойчив на директен огън материал. Вратата на камината се затваря херметически.

Керамичното стъкло на вратата е устойчиво на топлина - при температура до 700°C. Благодарение на керамичното стъкло може да се наблюдава огъня, като се предотвратява контакт с опасни искри и задимяване.



Елементи на пелетната камина:

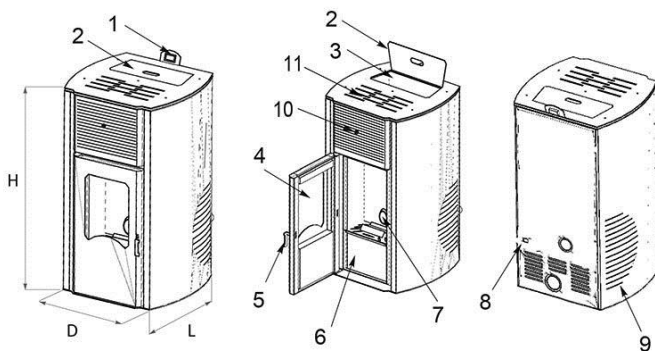

1 - Управление (контролер)	6 - Чекмедже за пепел
2 - Капак на резервоара за пелети	7 - Горелка
3 - Резервоар за пелети	8 - Електрическо захранване



4 - Керамично стъкло	9 - Декоративни странични панели
5 - Дръжка на вратата	10 - Лост за почистване на тръбите
	11 - Съд за вода за овлажняване на въздуха

2.3. Технически параметри

Модел PD Comfort Plus		8 kW	10 kW
Височина	mm	970	1020
Ширина	mm	430	510
Дълбочина	mm	580	610
Тегло	kg	80	100
Комин (тръба изходящи газове), диаметър	mm	Ø 75	Ø75
Температура на изходящите газове	°C	<180	<180
Тръба входящ въздух, диаметър	mm	Ø 32	Ø32
Вместимост на бункера за пелети – макс. количество	kg	8	15
Номинална мощност	kW	8	10
Редуцирана топлинна мощност	kW	5	8
Среден разход на гориво за час	h/kg	0,7	1,1
Време за изгаряне на пълен бункер пелети при максимална мощност	h	12	14
Съдържание на СО в димния газ изчислено към 13% O ₂ при номинална топлинна мощност		0,03%	0,03%
Ефективност - максимална	%	90	92
Мощност на ел.част	W	120	120
Захранващо напрежение	V/Hz	230/50	230/50
Препоръчително гориво		Дървесни пелети 6-8 mm, EN 14961-2:2011	

Таблицата по-горе е направена на базата на тестове, чрез изгаряне на дървесни пелети с калоричност 18220 KJ/kg (равна на 4350 Kcal/kg).

Горните стойности са информативни, не са задължителни.

Производителят запазва правото си за промяна на стойностите във всеки един момент, с цел подобряване ефективността на камината.

3. Инсталиране на пелетната камина

3.1. Общи правила

Правилното сглобяване и свързване на системата за изгорели газове е от изключителна важност за безаварийната експлоатация на пелетната камина.

Грешки, допуснати по време на монтажа и инсталацията не се покриват от гаранцията на ПРОИЗВОДИТЕЛЯ.

Задължително е инсталирането, пуска и профилактиката на камината да се извършва от оторизиран инсталатор /сервиз DI CALORE !

Уверете се, ПРЕДИ монтажа и инсталацията на пелетната камина, че помещението отговаря на следните условия:

- Проверете минималния обем на помещението, където е инсталирана камината (не по-малък от 40 m³);
- Уверете се, че има отвор за свеж въздух;
- Спазвайте всички местни технически, строителни и безопасностни норми, включително и тези,



посочени в националните и европейски* стандарти;

- Правилно функциониране на системата за отвеждане на изгорелите газове (изправност на комина);
- Не се разрешава инсталация на пелетната камина в спалня, баня, както и в помещения където вече съществува друго отоплително тяло без достатъчен достъп на свеж въздух (друга камина, печка и т.н.)
- Не се разрешава инсталация на система за отвеждане на въздуха от помещението без да се предприемат мерки за допълнителен приток на свеж въздух
- В помещението, където е инсталирана пелетната камина не трябва да има взривни вещества.
- Пространството около камината трябва да е направено от камък, цимент или друг огнеупорен материал.
- Минималното отстояние от запалими материали е 200 mm. Ако подът е от запалим материал (например паркет) трябва да бъде изолиран с незапалим материал.
- Металните тръби за изгорели газове трябва да бъдат на разстояние най-малко на 1,5m от лесно запалими материали. Препоръчваме камината да бъде инсталирана колкото е възможно по близо до системата за отвеждане на изгорелите газове (комина), винаги с максимум 3+1 Т криви и максимум 3m от хоризонталния поток с минимално повишение от 3-5%.

След като определите мястото на инсталацията, извадете картоната и другите защитни материали и проверете дали вратата на камината се затваря добре.

3.2. Свързване на външната тръба за достъп на свеж въздух

За правилното функциониране и разпределение на температурата, пелетната камина трябва да разполага с достатъчен прием на свеж външен въздух и да бъде поставена на подходящо място (може да се направи специален отвор за входящия въздух).

Отворът за входящия въздух трябва да бъде минимум 100 cm² и не трябва да има никакви препятствия. Ако в помещението се инсталира система за отвеждане (изсмукване) на въздуха, трябва допълнително да бъде предвиден притока на същото количество свеж въздух. Притокът на въздух може да се осигурява и от друго помещение, което се вентилира постоянно и което няма никаква друга пелетна камина или друга система, която се нуждае от входящия въздух. Тази стая не може да бъде спалня, баня, или помещения където има опасност от пожар, като например гараж, мазе, склад, съдържащ запалими материали.

Ако в това помещение вече има инсталиран друг отоплителен уред (камина, печка и др.) или друг източник на вредни газове, то за новата камина трябва да бъде осигурен допълнителен източник на свеж въздух от вън. Същото важи и за добавяне на последващи отоплителни съоръжения.

ПРИМЕР ЗА ВРЪЗКА ДИРЕКТНО ОТВЪН

За целите на правилното функциониране на пелетната камина е възможно пряка връзка отвън чрез метална тръба с диаметър 80 mm, която има силиконово уплътнение.

Външният отвор на тръбата да сочи надолу и тръбата да е под ъгъл 90° - по този начин се осигурява защита срещу вятър, валежи, и др.

Спазвайте следните отстояния:

1,5 m от пода,

1,5 m хоризонтално протежение,

0,3 m от врати и прозорци, като задължително трябва да минава над тях

2,0 m от системата за изходящи газове.

Производителят не носи отговорност за последствия, причинени от неспазването на инструкциите.

3.3. Система за изгорелите газове

Правилно инсталираната система за изгорели газове е от голяма важност.

Задължително е инсталирането да се извърши от оторизиран инсталатор / сервиз DI CALORE !

Препоръчителни параметри при инсталиране на системата за изгорели газове:

Модел		8 kW	10 kW
Тяга комин	Pa	10	10
Дебит изгорели газове	g/s	30,2	32,5
CO измерен за 13% кислород	%	0,016	0,014
Температура на изходящите газове	С°	180	180

Table 5 - Carbon monoxide emission classes

Appliance CO Class	CO emission class limits (at 13 % O ₂)
	%
Class 1	≤ 0,3
Class 2	> 0,3 ≤ 0,8
Class 3	> 0,8 ≤ 1,0

3.4. Изисквания към системата за изгорелите газове

Препоръчваме системата за изгорели газове да отговаря на следните изисквания:

- да бъде изработена от подходящи материали
- да бъде херметически уплътнена - тръбите на комина да са със силиконови уплътнения.
- да бъде в състояние да работи под високо налягане и при температури 200°C -250°C (препоръчителна дебелина на тръбите не по-малко от 1mm).
- В случай, че желаете да свържете пелетната камина към съществуващата система за изходящи газове (комин), състоянието му трябва да бъде проверено от оторизиран инсталатор.
- Препоръчва се периодичното почистване на системата за изходящи газове (комин).

3.5. Тръби за системата за изгорелите газове

Тръбите трябва да бъдат устойчиви, гладки отвътре, изработени от метал и да имат силиконов уплътнител.

Диаметърът на тръбите дълги до 3 m, трябва да бъде 80 mm.

Диаметърът на тръбите дълги над 3 m, трябва да е минимум 100 mm, като задължително трябва да се осигури необходимата тяга на комина (виж 3.3).

Дължината се спазва

ВНИМАНИЕ! Не за изходящи камина към вече има свързани или аспирационна

3.6. Схеми за системата за /свързване на комин/. Схемите

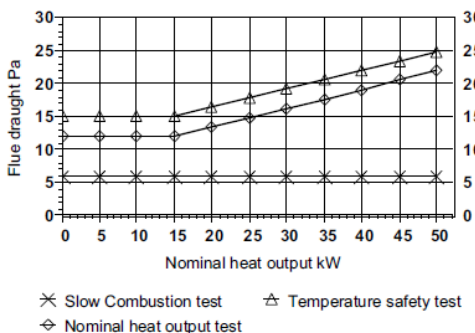

изчислява като се изискването в 3.1.

свързвайте системата газове на пелетната комин, към който друга камина, котел система.

инсталиране на изгорелите газове камината към са примерни.

Figure 1 - Flue draught values

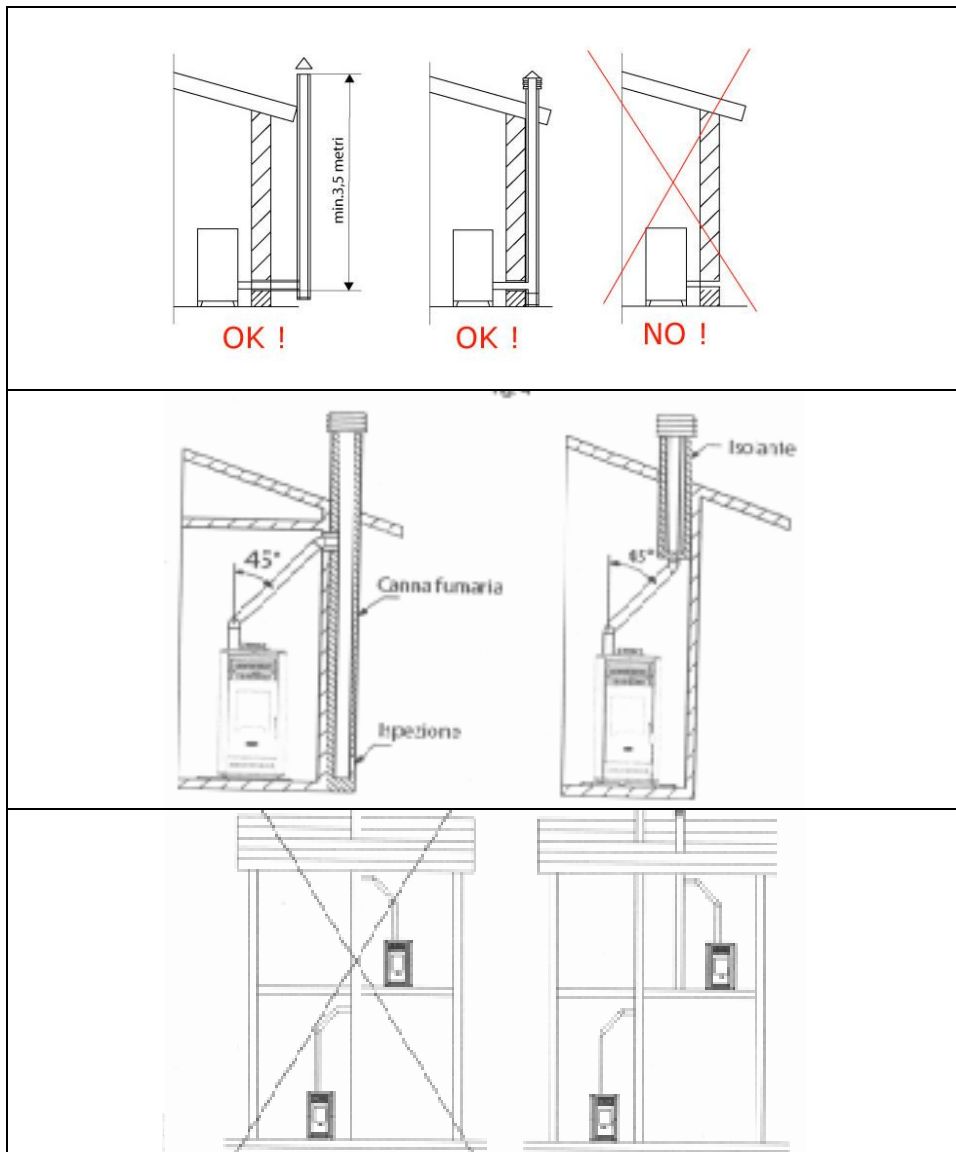

3.7. Монтаж на тръбата за изгорели газове върху покрива

Горният край на тръбата (комин) е предназначен за правилно отвеждане на изгорелите газове атмосферата. Тръбата трябва да е защитена от дъжд, сняг и всякакви други предмети, за гарантирано отвеждане на изгорелите газове при ветровити условия.

**Изисквания, на които трябва да отговаря горния край на тръбата:**

- вътрешната част не трябва да е по-малка от тази на пелетната камина;
- външната част да бъде с изолация;
- оторизираният инсталатор трябва да защити системата от дъжд, сняг и вятър;
- лесно разглобяване за почистване;
- видът на тръбата да се вписва в естетическия вид на сградата;
- да не е в непосредствена близост до прегради и други комини.

Разстоянието между тръбата и други прегради (стени, дървета и др.) да не е по-малко от 10 m.

При по-малко разстояние, височината на тръбата трябва да е 1m над преградите (стени, дървета и др.).

При наличие на други комини – тръбата за изгорели газове да е на разстояние 2m от тях.

Препоръчваме тръбата на системата за изгорели газове да е най-малко 1m над покрива.

Проблеми при отвеждането на изгорелите газове.

Сред всички атмосферни влияния върху системата, вятърът е от най-голямо значение

3.8. Свързване към електрическата инсталация

След като пелетната камина е инсталирана в помещението, трябва да бъде свързана към електрическата инсталация. В задната част на пелетната камина се намира захранващия кабел.

Проверете изправността на кабела. При неизправност на кабела се обърнете към оторизиран сервиз за подмяна на същия.

Преди да свържете пелетната камина към електрическата инсталация, проверете:

- Дали характеристиките на електрическото захранване, отговарят на изискванията, посочени на металния етикет на камината.
- Дали свързването е правилно заземено.
- Кабелът не трябва да е с температура по-висока от 75°C.
- В случай на директно подвързване към електрическата мрежа – свържете се с оторизиран електротехник, който да свърже камината.
- Изключете пелетната камина от електрическата мрежа, когато не я използвате дълъг период от време.
- Връзката с електрическата инсталация трябва да бъде лесно достъпна, с цел навременно изключване от мрежата при аварии.

4. Гориво

ВНИМАНИЕ! Пелетната камина е тествана само с дървесни пелети с диаметър 6-8mm, клас EN plus A1, съгл. EN 14961:2011 . Производителят не поема никаква отговорност, ако използвате гориво, различно от препоръчаното производителя.

Всички пелети представляват биомаса, произведена от обикновени нискостеблени растения и дървета. Най-често употребяваните в домакинствата пелети са произвеждани от дървесни стърготини и смлени трески, представляващи отпадъчен материал от дървета, използвани при производството на дървени трупи, мебели и други изделия. Дървесината представлява най-богатият суровинен ресурс, който не влияе върху стойността на производството на хранителните продукти или етиловия алкохол (етанол). Суровинният материал се обработва при високо налягане и температура и се пресова до малки пелети с цилиндрична форма. За производството на продукта могат да се използват мека дървесина (напр. Иглолистна дървесина, бор), твърда дървесина (дъб), както и рециклирани дървесни отпадъци. Дървесните пелети се произвеждат в мелници или цехове за дървесни пелети.

Предимства на дървесните пелети: Удобство при съхранението. Чувалите с пелети могат да се складираат върху малка площ в сух гараж, мазе, сервисно помещение или барака. Лесно зареждане. По-добро регулиране на количеството гориво. Малкият размер на пелетите позволява прецизното подаване на горивото. От друга страна, подаването на въздух за постигане на оптимална ефективност на горене се регулира по-лесно, тъй като количеството на горивото в горивната камера е постоянно и предвидимо. Ефективност на горивото. Високата ефективност на изгаряне се обуславя и от равномерно ниското съдържание на влага в пелетите (постоянно под 10% в сравнение с 20% до 60% съдържание на влага при нарязаните дърва). Ниската влажност, контролираните порции гориво и прецизно регулираният въздух означават висока ефективност при горене и много ниско ниво на въглеродни окиси в изгорелите газове.

Таблица: Европейски сертификат за дървесни пелети

Параметри	Измервателни единици	ENplus-A1	ENplus-A2	EN-B
Диаметър	mm	6 (± 1) 8 (± 1)	6 (± 1) 8 (± 1)	6 (± 1) 8 (± 1)
Дължина	mm	15 ≤ L ≤ 40 1)	15 ≤ L ≤ 40 1)	15 ≤ L ≤ 40 1)
Насипна плътност	kg / m ²	≥ 600	≥ 600	≥ 600
Калоричност	MJ / kg	≥ 16,5-19	≥ 16,3-19	≥ 16,0-19
Влажност	Ma .-%	≤ 10	≤ 10	≤ 10
Прах	Ma .-%	≤ 1 3)	≤ 1 3)	≤ 1 3)
Механична якост	Ma .-%	≥ 97,5 4)	≥ 97,5 4)	≥ 96,5 4)
Пепел	Ma .-% 2)	≤ 0,7	≤ 1,5	≤ 3,5
Точката на топене на пелелта	°C	≥ 1200	≥ 1100	-
Съдържание на хлор	Ma .-% 2)	≤ 0,02	≤ 0,02	≤ 0,03
Съдържание на сяра	Ma .-% 2)	≤ 0,03	≤ 0,03	≤ 0,04
Съдържание на азот	Ma .-% 2)	≤ 0,3	≤ 0,3	≤ 1,0
Съдържание на мед	mg / kg 2)	≤ 10	≤ 10	≤ 10
Съдържание на хром	mg / kg 2)	≤ 10	≤ 10	≤ 10
Съдържание на арсен	mg / kg 2)	≤ 1,0	≤ 1,0	≤ 1,0
Съдържание на кадмий	mg / kg 2)	≤ 0,5	≤ 0,5	≤ 0,5
Съдържание на живак	mg / kg 2)	≤ 0,1	≤ 0,1	≤ 0,1
Съдържание на олово	mg / kg 2)	≤ 10	≤ 10	≤ 10
Съдържание на никел	mg / kg 2)	≤ 10	≤ 10	≤ 10
Съдържание на цинк	mg / kg 2)	≤ 100	≤ 100	≤ 100

1) Не повече от 1% от пелетите може да бъде по-дълъг от 40 mm, макс. дължина 45 mm;

2) Суха маса;

3) Частици <3.15 Mm, фини прахови частици, преди предаването на стоката;

4) За измервания с lignotester пределно допустимата стойност ≥ 97,7 тегловни %.



При закупуване на пелети, изисквайте декларация за съответствие и сертификат от акредитирана лаборатория и се уверете, че горивото съответства на изискванията упоменати в инструкцията. При закупуване на голямо количество пелети (например нужни за един отоплителен сезон) изисквайте от вашият доставчик точно и коректно да Ви запознае с начинът на съхранение на пелетите.

Препоръчваме пелети с диаметър 6- 8mm., плътност 600-750kg/m³ калоричност 4,7 -5,5 kWh/kg. Съдържание на прах – не повече от 1% и влажност до 8%, EN 14961-2:2011.



Оптималната плътност на пелетите, която гарантира тяхното качество е в диапазона 605-700 кг. за куб.м.

Влажността в пелетите не трябва да превишава 10%. Уверете се, че съхранявате горивото си на сухо и проветриво място.

Оптималното количество пепел в пелетите е $\leq 1\%$. Това обуславя и по рядкото почистване на горелката.

5. Експлоатация на пелетната камина

Внимание! Извършва се от оторизиран инсталатор / сервиз !

5.1. Мерки за безопасност при експлоатация на пелетната камина

Пелетната камина развива висока температура. Опасност от изгаряне при допир до нагретите повърхности. Не оставяйте деца и лица с увреждания без надзор в близост до камината.

- Забранена е експлоатацията на камината от деца и лица с увреждания.
- Забранено е да се налива вода или друга течност, която може да предизвика шок в температурата.
- Опасност от пожар. Дръжте на разстояние лесно запалими предмети (хартия, пластмаса) и течности (алкохол, спирт и др) от нагнетите части на камината.

5.2. Преди да запалите камината за първи път

След като сте се уверили, че камината е инсталирана правилно, може извършите първото запалване и да настроите всички параметри.

Настройката може да се направи чрез екрана или чрез компютър, като се използва нашият софтуер или нашите системи или въвеждане на данни.

5.3. Първо включване на камината:

- Уверете се че всички кабели са свързани правилно
- Включете камината
- Направете настройките на контролера.

6. Контролер /код PSYSQ 01000012/

6.1. Описание

EasyTech.One е управление за пелетни камини, водни и сухи.

Основни характеристики:

- Лесен за инсталация и употреба
- Надежден и гъвкаво функциониращ софтуер
- Ясни и конкретни потребителски функции
- Разширени функции улесняващи инсталатора при различните инсталации.

Състав на продукта:

- Основна платка с четири точки за фиксиране, солидна и сигурна.
- Конектори.
- Датчик за изгорели газове до 500 °C.
- Датчик за стайна температура.
- Датчик за камина.
- Комуникационен кабел между основната платка и контролния панел.
- Контролен панел с антистатично покритие.
- Конектор RS232 за връзка с модем/компютър.

Правила за безопасност:

Преди да започнете работа с управлението направете следното:

- Превенция срещу инциденти на потребителя и инсталационното помещение.
- Спазване на националните норми за безопасен труд и експлоатация на съоръжението.
- Правните норми за безопасност.

Декларация за съответствие

Използвани норми: EN 60730-1 50081-1 EN 60730-1 A1 50081-2

6.2. Свързване

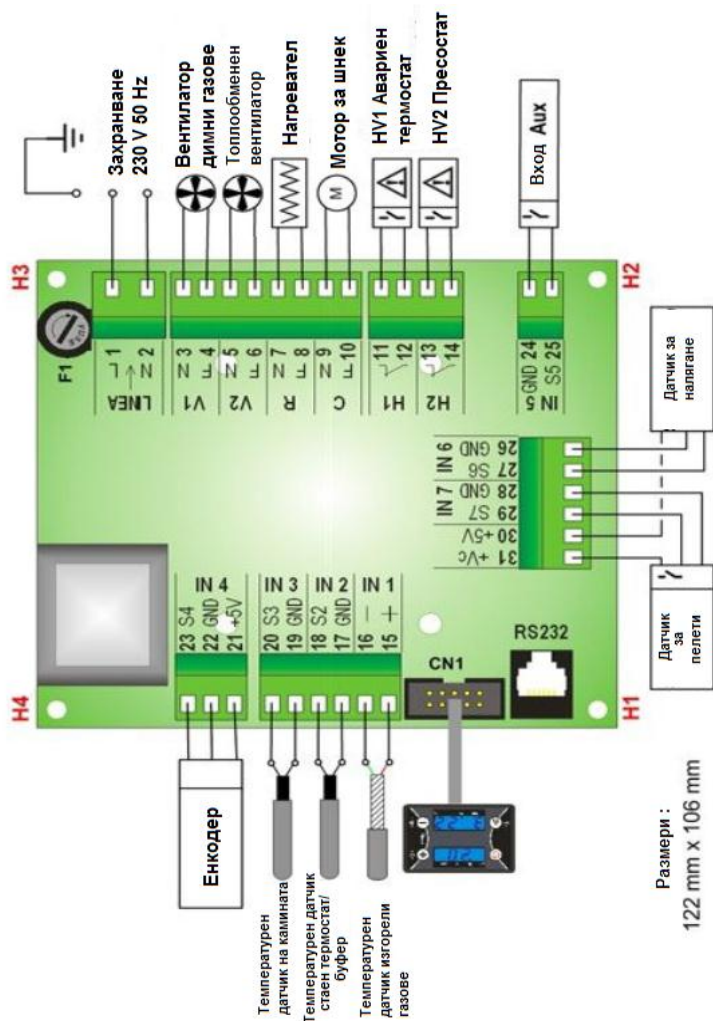



ПИН		ФУНКЦИЯ	ХАРАКТЕРИСТИКИ
1	N	Захранване	230 Vac \pm 10% 50/60 Hz F1= Fuse T5,0 A
2	L		
3	N	Вентилатор	Ел. Реле - максимално натоварване 1A
4	L		
5	N	Топлообменен вентилатор	Ел. Реле - максимално натоварване 1A
6	L		
7	N	Нагревател	Реле 3A MAX
8	L		
9	N	Мотор за шнек	Ел. Реле - максимално натоварване 1A
10	L		
11		Авариен термостат HV1	Контакт ON/OFF нормално затворен към байпас ако не се използва
12			
13		Пресостат HV2	Контакт ON/OFF нормално затворен към байпас ако не се използва
14			
15	Червен +	Температурен датчик изгорели газове	Термодвойка K: 500 °C Max
16	Зелен -		
17		Температурен датчик стаен термостат	NTC 10K @25 °C: 80 °C Max
18			
21	+5V	Енкодер	Сигнал TTL 0 / 5 V
22	GND		
23	SEG		
24		Вход за външно устройство	Контакт ON/OFF
25			
28	GND	Сензор за ниво на пелети	Сигнал 0 / 5 V
29	SEG		
31	+V		
CN1		Конектор за клавиатура	Плосък кабел
RS23		Конектор RS232	Връзка към модем/компютър

6.3. Контролен панел. Функции

-1- Дисплей		
LED	Фиксирана / постоянна индикация	Мигаща индикация
L1	Фаза на стабилизация	Фаза на запалване
L3	Изключване на камина	Фаза на изгасяне
L4	Работен режим	Фаза на модуляция
L5	Мотор на шнек включен	
L6	Нагревател включен	
L7	Програматор включен	
L8	Топлообменен вентилатор включен	
D1	Час	
D2	Настроена работна мощност	Промяна на работната мощност

D3	Зададена максимална стайна температура	Промяна на максималната стайна температура
----	--	--



-2- Бутони

Позиция	Натискане на бутон	Натискане и задържане на бутон
P1	Показва моментни стойности	Запалване/Изгасяне /Рестартиране
P2	Настройка на степента на горене	Ръчно подаване на пелети
P3	Настройка на температурата в стаята (+)	Корекция на подаване на пелети
P4	Настройка на температурата в стаята (-)	Корекция на работата на вентилатора

-3- Аларми

Описание		Код Грешка
Предпазен термостат HV1: сигнализира и когато камината е OFF	Block <i>ALt</i>	<i>Er01</i>
Предпазен термостат за налягане HV2: сигнализира при включен Вентилатор	Block <i>ALt</i>	<i>Er02</i>
Изгасяване поради намаляване на температурата на изгорелите газове	Block <i>ALt</i>	<i>Er03</i>
Изгасяване поради висока температура на изгорелите газове	Block <i>ALt</i>	<i>Er05</i>
Грешка енкодер: Няма сигнал от енкодера (в случай на P25=1 or 2)	Block <i>ALt</i>	<i>Er07</i>
Грешка енкодер: Неуспешно регулиране на вентилатора (в случай на P25=1 or 2)	Block <i>ALt</i>	<i>Er08</i>
Неуспешно запалване	Block <i>ALt</i>	<i>Er12</i>
Липса на захранване	Block <i>ALt</i>	<i>Er15</i>
Липса на гориво	Block <i>ALt</i>	<i>Er18</i>
ЧАС И ДАТА не са коректни поради дълга липса на захранване	Block <i>ALt</i>	<i>Er11</i>
Аномалия в отчитането на датчика в режим ПРОВЕРКА		<i>Sond</i>
Изгасяване поради висока температура на помещението	Block <i>ALt</i>	<i>Er04</i>
Ниско налягане в камината	Block <i>ALt</i>	<i>Er09</i>
Високо налягане в камината	Block <i>ALt</i>	<i>Er10</i>

Рестартирането при режим БЛОКИРАНЕ се извършва чрез задържане на бутон P1

6.4. Потребителско меню (1)

6.4.1. Запалване / Изгасяне

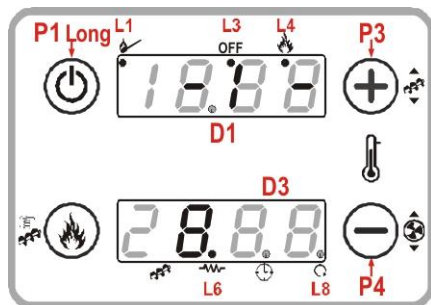

Запалването и Изгасването се активират със задържане на бутон **P1**.

Запалването се сигнализира от мигаща LED светлина и след това постоянна - **L1**.

Работният режим се сигнализира с постоянна LED светлина **L4**.

Режим модулация се сигнализира с премигваща LED светлина **L4**.

Изгасването се сигнализира с премигваща LED светлина **L3**, завършения процес по изгасяне се сигнализира с постоянна LED светлина **L3**.

6.4.2. Настройки на степените на горене

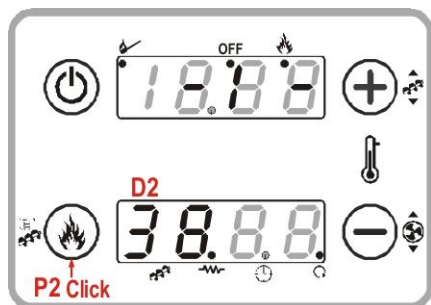

При натискане на **P2**: дисплея **D2** премигва.

Със следващото на натискане на **P2** степента се променя според стойностите.

Пример: 1 – 2 – 3 – 4 – 5 – A

(A= Автоматично горене)

След 3 секунди новата стойност се запамятава и показва нормално на екрана.

6.4.3. Настройки на термостата

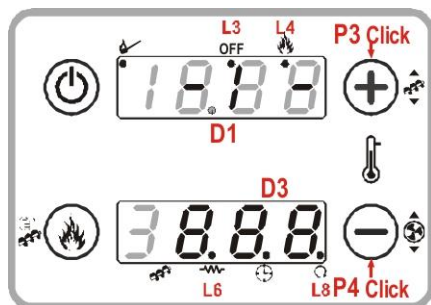

При натискане на **P3** или **P4**: дисплея **D3** премигва.

Със следващото на натискане на **P3 / P4** стойността на параметрите на термостата се увеличава или намалява.

След 3 секунди новата стойност се запомня и превключва към моментната стойност на температурата в камината.

6.4.4. Ръчно зареждане на пелети

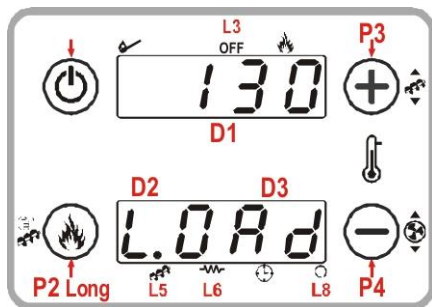

Задържане на бутон **P2** активира ръчно зареждане на пелети. В долната част на дисплея е показан актуалния режим. Горната част на дисплея показва изминалото време за зареждане.

За спиране натиснете който е да е бутон. Зареждането спира автоматично след 300 секунди.

6.4.5. Корекция на зареждането с пелети

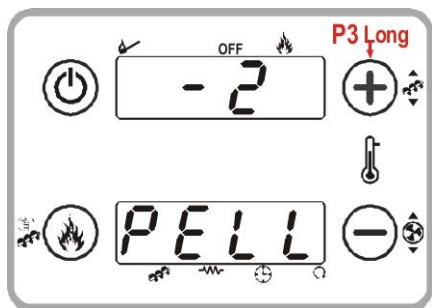

Активира се със задържане на бутон **P3**.

Долната част на дисплея показва **PELL**.

Дисплея **D1** показва премигваща стойност.

С бутони **P3 / P4** премигващата стойност се увеличава или намалява в границите на $-7 \div 7$.

Стойността по подразбиране е '0'.

След 3 секунди новата стойност се запомня и се показва на дисплея нормално.

6.4.6. Корекция на вентилатора

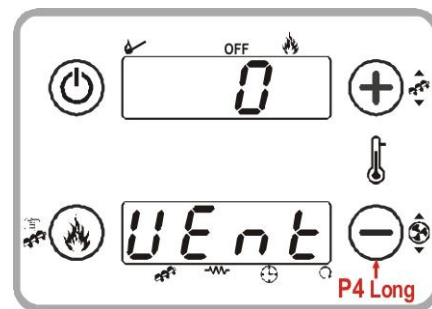

Активира се с дълго натискане на бутон **P2**.

Горната част на дисплея показва **UEnt**.

Дисплей **D1** показва премигваща стойност. С бутони **P3 / P4** премигващата стойност се намалява или увеличава в границите на $-7 \div 7$.

Стойността по подразбиране е '0'.

След 3 секунди новата стойност се запомня и се показва на дисплея нормално.

6.4.7. Дисплей

Активира се с натискане на **P1**.

tA = Стайна температура

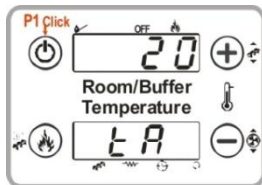

tF = Температура на изгорели газове

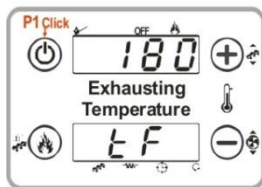

UF = Скорост на вентилатора [RPM/Volt]



HF02 + Кода на продукта



6.4.8. Дистанционно радио управление

Бутон **1** (син) активира Изгасяне.

Бутон **2** (червен) активира Запалване.

Бутони **3** (жълт) / **4** (жълт) намаляват / увеличават степента на горене.

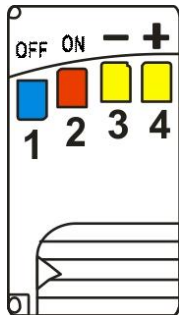

Смяна на кода:

На дистанционното управление: Отворете отделенията за батерии като махнете капака. Променете конфигурацията и затворете капака.

На терморегулатора: Изключете захранването (230 V AC).

Включете захранването чрез бутона ON, като едновременно натискате бутона на дистанционното управление в продължение на 5 сек., докато чуете звуков сигнал.

6.5. Потребителско меню (2)

Натиснете едновременно бутони **P2** и **P4** за 3 (три) секунди за да влезете в потребителското меню (2).



- За преглед на менюто натиснете бутони **P3** или **P4**.
- За да влезете в под-меню натиснете бутон **P2**.
- За да промените мигаща стойност, натиснете бутон P3 (за увеличаване) или P4 (за намаляване).
- За изход от меню натиснете бутон **P1**.

6.5.1. Термостати	
Стаен термостат / функция термостат за буфер Позволява да се настрои температурата на стайния термостат P26=0 и A19 =1 Или на функция термостат за буфер P26=1	
6.5.2. Хроно функция Позволява програмиране на запалване/изгасяне на системата	
-1- Включване. Позволява настройка на програмирането. Натиснете бутон P2 да влезете в менюто. Натиснете бутони P3/P4 за да изберете ON = започване на програмиране OFF = спиране на програмиране, за потвърждение P2 , за изход P1 .	
-2- Програмиране Позволява до 3 времеви диапазона за всеки ден от седмицата. Изберете P-00 . Натиснете бутон P2 да влезете. Използвайте бутони P3/P4 да визуализирате настройката на времевите диапазони: Горният дисплей показва: Настройка ЧАС - - - - ако диапазонът е деактивиран. Долният дисплей показва: ДЕН / ДИАПАЗОН / ВКЛ/ИЗКЛ Задържане на бутон P1 вкл / изкл избрания времеви диапазон.	
<p style="text-align: center;">ПРОГРАМИРАНЕ</p> - Настройте часа на ВКЛ от предния ден на желаната стойност: Пример 20.30 - Настройте часа на ИЗКЛ от предния ден в: 23:59 - Настройте часа на ВКЛ за следващия ден в 00:00 - Настройте часа на ИЗКЛ за следващия ден на желаната стойност: Пример 6:30 Управлението ще се включи във вторник в 20.30ч. и ще се изключи сряда 6.30ч.	



6.5.3. Час и Ден от седмицата	DATE
Позволява настройката на актуален час и ден от седмицата	
6.5.4. Дистанционно радио управление	EEEE
ON= Включено OFF= Изключено	

6.6. Функционални режими

6.6.1. Изключване (Off)					
Таймер	Управление		Вентилатор горене	Шнек	Нагревател
	Ако темп. на изг.газове > Th01	→ Преминава в режим ИЗГАСВАНЕ	ИЗКЛ.	ИЗКЛ.	ИЗКЛ.
	Ако темп. в помещ. > Th25	→ Преминава в режим БЛОКИРАНЕ			
6.6.2. Проверка (Check Up)					
Таймер	Управление		Вентилатор горене	Шнек	Нагревател
T01	Ако темп. на изг.газове > Th09	→ Преминава в режим НОРМАЛЕН	Макс. скорост	ИЗКЛ.	ИЗКЛ.
6.6.3. Предварително подгряване (Pre-Heating)					
Таймер	Управление		Вентилатор горене	Шнек	Нагревател
T02	Ако темп. на изг.газове > Th09	→ Преминава в режим НОРМАЛЕН	U01	ИЗКЛ.	ВКЛ.
6.6.4. Предварително зареждане (Pre-Loading)					
Таймер	Управление		Вентилатор горене	Шнек	Нагревател
T03	Ако темп. на изг.газове > Th09	→ Преминава в режим НОРМАЛЕН	U01	ВКЛ.	ВКЛ.
6.6.5. Фиксирана фаза (Fixed Phase)					
Таймер	Управление		Вентилатор горене	Шнек	Нагревател
T04	Ако темп. на изг.газове > Th09	→ Преминава в режим НОРМАЛЕН	U01	C01	ВКЛ.
6.6.6. Променлива фаза (Variable Phase)					
Таймер	Управление		Вентилатор горене	Шнек	Нагревател

T04	Ако темп. на изг.газове > Th09	→ Преминава в режим НОРМАЛЕН	I-Запалване: U01	I-Запалване: C01	ВКЛЮЧЕН Ако темп. на изг. газове < Th02
	Ако темп. на изг.газове > Th06	→ Преминава в режим СТАБИЛИЗАЦИЯ			
Управление след T05	Ако темп. на изг.газове < Th06	→ опитва отново Запалване (Ignition)	II-Запалване: U10	II-Запалване: C10	
		→ Преминава в режим ИЗКЛЮЧВАНЕ – грешка Er12 ако свърши броя на опитите			

6.6.7. Стабилизация (Stabilization)

Таймер	Управление		Вентилатор горене	Шнек	Нагревател
T06	Ако темп. на изг. газове > Th09	→ Преминава в режим НОРМАЛЕН	U02	C02	ВКЛЮЧЕН Ако темп. на изг. газове < Th02
	Ако темп. на изг.газове < Th06	→ опитва отново Запалване (Ignition)			
		→ Преминава във фаза ИЗКЛЮЧВАНЕ (Extinguishing phase) – грешка Er12 ако свърши броя на опитите			
Управление след T06	Ако темп. на изг.газове > Th06 +d01	→ Преминава в режим НОРМАЛЕН (Normal)			

6.6.8. Възстановяване на запалването (Recover Ignition)

Управлението преминава във възстановяване на запалването:

- След липса на захранване, при което камината е била включена, когато се възстанови захранването ако температурата на изг. газове > **Th06+d01**
- Натискане на бутона ON/OFF когато камината е в режим **ИЗКЛ.**

Таймер	Управление		Вентилатор горене	Шнек	Нагревател
T16 Управление след T16	Ако темп. на изг.газове > Th01 Термостат	→ Изчаква и продължава Изгасяне	U09	ИЗКЛ.	ИЗКЛ.
	Ако темп. на изг.газове < Th01 Термостат	→ Стартира таймер T16 за финално почистване	Макс скорост		
	Ако темп. на изг.газове	→ преминава в режим Проверка (Check Up)			



		< Th01 Термостат				
6.6.9. Нормален режим (Normal)						
Параметър	Управление		Вентилатор горене	Шнек	Нагревател	
T14 Управление след T14	Ако темп. на изг.газове < Th03 Термостат или Ако темп. на изг.газове < Термостат за Изгасяне за използваната мощност	→ Стартира таймер T14 за предварително изгасяне на изчакване	Мощност на потребителя (User's Power)	Мощност на потребителя (User's Power)	OFF	
	→ преминава в Изгасяне с грешка Er03					
	Ако темп. на изг.газове > Th07 Термостат					
	Ако темп. на помещението > Термостат на котела	→ Преминава в модуляция (Modulation)				
A01=1	Ако темп. на помещението > Стаен термостат					
A07=1	Ако вход AUX е отворен					
A01=2	Ако темп. на помещението > Стаен термостат	→ Преминава в готовност (Standby)				
A07=2	Ако вход AUX е отворен					
T15 Управление след T15	Ако темп. на изг. газове > Th08 термостат Ако темп. на помещението > Th25 термостат	→ Стартира таймер T15				
	→ Преминава във фаза Изгасяне					



		(Extinguishing phase) за сигурност					
6.6.10. Режим Модуляция (Modulation)							
Параметър	Управление		Вентилатор горене	Шнек		Нагревател	
T14 Контрол след T14	Ако темп. на изг.газове < Th03 Термостат или Ако темп. на изг.газове < Термостат за Изгасяне за използваната мощност	→ Стартира таймер T14 за предварително изгасяне на изчакване	A06=1	A 06 =0	A 06 =1	A 06 =0	
	→ преминава в Изгасяне с грешка Er03		U11	U 03	C 11	C 03	OFF
6.6.11. Режим Готовност (Standby)							
Параметър	Управление		Вентилатор горене	Шнек		Нагревател	
T13 Изгасяне	Ако темп. на изг.газове > Th28 Термостат	→ Стартира таймер T13	U09	ИЗКЛ.	ИЗКЛ.	ИЗКЛ.	ИЗКЛ.
Контрол след T13	Ако темп. на изг.газове > Th28 Термостат	→ Изчакване					
T16 Финално почистване	Ако темп. на изг.газове < Th28 Термостат	→ Стартира таймер T16	Мак. скорост				
Контрол след T16	→ Преминава в Изкл. готовност (Standby OFF)		ИЗКЛ.				
6.6.12. Изгасяне (Extinguishing)							
Параметър	Управление		Вентилатор горене	Шнек		Нагревател	
T13 Изгасяне	Ако темп. на изг.газове > Th01 Термостат	→ Стартира таймер T13	U09	ИЗКЛ.	ИЗКЛ.	ИЗКЛ.	ИЗКЛ.
Контрол след T13	Ако темп. на изг.газове > Th01 Термостат	→ Изчакване					
T16 Финално почистване	Ако темп. на изг.газове < Th01 Термостат	→ Стартира таймер T16	Мак. скорост				
Контрол след T16	→ Преминава в Изключване (OFF) без грешки		ИЗКЛ.				
	→ Преминава в Блокиране (Block) с възможни грешки						
6.6.13. Блокиране (Block)							
Управление			Вентилатор	Шнек		Нагревател	

	горене		
За изход: Натиснете за 3 секунди бутон P1 Ако няма други условия за блокиране → Преминва в режим ИЗКЛ. (OFF)	ИЗКЛ.	ИЗКЛ.	ИЗКЛ.

6.7. Функции

6.7.1. Управление на модем

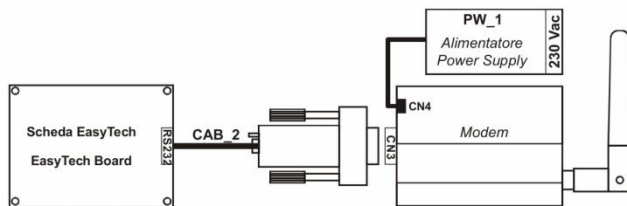
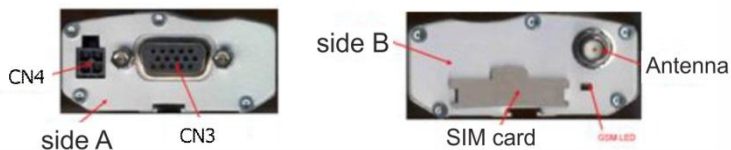

Управлението може да командва модем за комуникация с камината чрез SMS за операции Запалване, Изгасяне, Статус и дава информация при поява на аларма. Модема се свързва с управлението чрез RS232; доставя се със захранващ кабел.

- Изполването на СИМ картата на модем предизвиква трафик на вашата карта.
- Управлението чрез модем се активира с параметър A50 =1
- Модемът се доставя без СИМ Карта.

Потребителят може да изпрати SMS до СИМ картата на модема с команда с малки или главни букви.

Start (Старт)	Камината да се запали от изключено положение. Модемът връща текстово съобщение до номера от който е получена командата със статус или код за грешка.
Stop (СТОП)	Камината да се изключи от състояние на работа. Модемът връща текстово съобщение до номера от който е получена командата със статус или код за грешка.
Status (СТАТУС)	Модемът връща текстово съобщение до номера от който е получена командата със статус или код за грешка.
Learn	Камината запаметява номера от който е изпратено съобщението и подава



(ЗАПАМЕТИ)	съобщение при възникване на грешка. Модемът връща текстово съобщение до номера от който е получена командата със статус или код за грешка.
-------------------	---

6.7.2. Управление при липса на захранване

При липса на прекъсване на захранването, системата запамята основни данни. При възстановяване на захранването, системата оценява запаметената дата и:

- Ако камината е била включена и температурата на изг. газове повече от **Th06+d01** управлението преминава в режим запалване.

Чрез настискане на бутон **P1** може да се ускори преминаването в тази функция.

- Ако камината е била включена и температурата на изг. газове е по – малка от **Th06+d01** управлението преминава в режим Загасяне и дава грешка **Er15**.
- Ако камината е била изключена, или в процес на изключване или в състояние на аларма, управлението остава в това състояние.
- В случай на продължителна липса на захранване (около една седмица) системата преминава в блокиране (BLOCK *RLT*) със съобщение за грешка **Er11** за некоректна стойност за ден (DAY) и време (TIME).

След ресет от бутон **P1**, стойността на Време започва да премига и напомня да бъде настроено правилно.

6.7.3. Забавяне при преминаване в различните степени на горене

Когато управлението минава от режим запалване (Ignition) в режим на работа (Normal), степента на горене, започва от Степен 1, при достигане на зададената стойност може да се забави чрез настройка на времето на таймер **T18**.

Другите ръчни или автоматични промени на степените на горене се управляват и могат да се забавят с таймер **T17**.

6.7.4. Периодично почистване

Когато камината се включи, управлението автоматично започва почистване на камината.

С интервали на таймера **T07** (минути) се преминава в режим на периодично почистване според параметри **C08** и **U08** за таймера **T08** (секунди).

6.7.5. Автоматично управление на степените на мощност на горене

При настройка на горенето, потребителят може да настройва АВТОМАТИЧНА МОДАЛНОСТ [A]

Степента на горене се избира автоматично според температурата на помещението и настроения параметър на термостата:

- Температура на помещението \leq **Термостат-d08**
→ Управлението преминава в максималната степен на горене
- **Термостат-d08** < Температура на помещението < **Термостат**.
→ Степента на горене намаля при достигане на температурата зададена на термостата.
- Температура на помещението \geq **Термостат**
→ Управлението минава в степен на горене 1 ако **A06=0** или в модулация ако **A06=1**.

Пример:	A06 = 1	Модалност = [A]			Термостат =26 °C	d08 = 5 °C	P03 = 5
Температура на помещението °C	≤ 21	22	23	24	25	≥ 26	
Степен на горене	Power 5	Power 4	Power 3	Power 2	Power 1	Power 1	



6.7.6. Корекция на зареждането с пелети

Потребителя може да коригира времето на включване на шнека в следните стъпки – 7 ÷ 7

P15 е процентната стойност на една корекция / стъпка и коригира работните параметри зададени по подразбиране.

C03=2,0	C03=2,0	C03=2,0	C03=2,0	C03=2,0	C03=2,0	C03=2,0	C03=2,0
C03=1,8	C03=1,8	C03=1,8	C03=1,8	C03=1,8	C03=1,8	C03=1,8	C03=1,8

Определените стойности са в определения обхват **P27 ÷ P05**.

6.7.7. Корекция на управлението на вентилатора

Потребителят може да коригира Скоростта на вентилатора на степени - 7 ÷ 7

P16 е процентната стойност на една променена стойност и се прилага за работна стойност по подразбиране.

U03=1000	U03=1000	U03=1000	U04=1200	U05=1400	U06=1600	U07=1800	U11=900
U03=1150	U03=1150	U03=1150	U04=1380	U05=1610	U06=1840	U07=2070	U11=1035

Определените стойности са в определения обхват **P14 ÷ P30**.

6.7.8. Управление на вентилатора за горене.

Чрез параметър **P25** се настройва скоростта на вентилатора.

P25=0	Вентилатор без енкодер: Скоростта се определя по зададената стойност на напрежение [Volt]. Стъпката за регулация е 5 Volt.
P25=1	Вентилатор с енкодер: скоростта се определя по оборотите [RPM] В случай на наличие на сигнал, но невъзможност за отчитане на оборотите, системата ще спре и отчете грешка Er08 аларма
P25=2	Вентилатор с енкодер: скоростта се определя по оборотите [RPM] В случай на наличие на сигнал, но невъзможност за отчитане на оборотите, системата ще спре - грешка Er08. В случай на повреден сензор и липса на сигнал, камината ще спре - грешка Er07 . След рестартиране с бутон P1, управлението преминава АВТОМАТИЧНО в параметър P25=0

7. Почистване и поддръжка

Почиствайте редовно на пелетната камина и системата за изгорели газове. Това гарантира ефективната работа на камината.

ВАЖНО! При почистването не използвайте препарати, съдържащи киселина или запалими течности.

7.1. Почистване и поддръжка на тръбата за изгорели газове

Катранът е течност, която се образува при лошо горене, вследствие на ниската температура в тръбата за изгорели газове. При наличие на катран е препоръчително да изолирате добре тръбата за изходящи газове. Отлагането на катран може да предизвика пожар.

Препоръчително е поне веднъж по време на отоплителния сезон системата за изгорели газове да се проверява и почиства.

ВНИМАНИЕ! Системата за изгорели газове (комин) трябва да бъде проверена и почистена преди пелетната камина да се включи за първи път.

7.2. Почистване и поддръжка на пелетната камина

Почистването и поддръжането на пелетната камина трябва да се извършва регулярно. Почиствайте периодично външната повърхност, стъклото, въжето на вратата, чекмеджето за пепел. Почиствайте всеки ден горелката. Почиствайте всеки месец бункера за пелети. Почистете основно след изгаряне от 800 до 1000 кг пелети, или веднъж годишно.

ВНИМАНИЕ! Спазвайте следните стъпки при почистване:

- Изгасете камината
- Изчакайте докато камината изстине
- Изключете електрическото захранване на камината
- Не използвайте запалими почистващи препарати.

При обща проверка, оторизирания сервиз трябва да извърши:

- Почистване на аспиратора и вентилатора;
- Почистване на всички труднодостъпни места на горелката;
- Проверка на системата за запалване и системата за зареждане на пелети;
- Проверка на състоянието на въжето на вратата, смяна на въжето на вратата при повреда;
- Разглобяване и почистване на Т-връзката на системата за изгорели газове;
- Проверка на всички електронни параметри;
- Издаване на протокол за извършената проверка;

Почистване на външната повърхност

Използвайте мека кърпа и неутрални почистващи препарати.

Почистване на стъклото

Стъклото се самопочиства по време работа на пелетната камина. Въпреки това е възможно след няколко часа работа стъклото да се замърси от вътрешната страна. Причина за това е качеството на пелетите и работата на системата за изгорели газове.

Почистването на стъклото се извършва при изгасена и изстинала камина.

Използвайте памучна кърпа с малко количество препарат за почистване на стъкло.

След всяко почистване проверете дали има разстояние от 2 mm между стъклото и горния ръб на вратата (виж снимката).

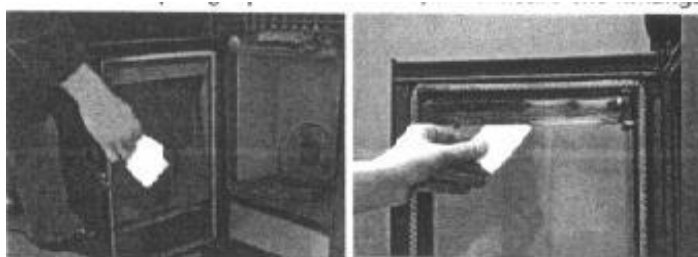

Проверка /смяна на въжето на вратата на камината

Въжето гарантира херметичността на вратата и правилното функциониране на пелетната камина. Проверявайте периодично въжето. При забелязана повреда се свържете с оторизиран сервиз, за да сменят въжето на вратата с ново. Въжето не е предмет на гаранционно обслужване.

Изхвърляне на пепелта от камината

В долната част на камината се намира чекмеджето за пепел.

Почиствайте чекмеджето за пепел всеки ден. Камината трябва да е изгасена и изстинала. Изхвърляйте пепелта в незапалим съд с капак.

Почистване на горелката



Почиствайте пепелта в горелката веднъж на ден като използвате прахосмукачка. Почистената горелка гарантира правилното функциониране на пелетната камина. Ако по време на работа

на пелетната камина забележите, че в резервоара за пелети много прах и стърготини, веднага спрете камината и почистете резервоара и горелката.

След това отново напълнете резервоара с пелети. Ако забележите че в резервоара отново има много прах и стърготини, трябва да смените пелетите!

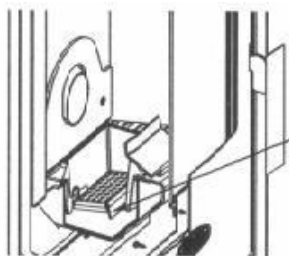

Ако отворите на горелката са пълни с примеси, горелката трябва да бъде отворена и да се почисти.

Почистване на резервоара за пелети

Препоръчително е периодичното почистване на резервоара (най-малко веднъж месечно).

Почишването става по следния начин: изпразнете резервоара за пелети, след това го почистете с прахосмукачка.

Почистване на силиконов маркуч на пресостата за налягане

Препоръчително е почишването на маркуча на пресостата за налягане да се извършва поне веднъж годишно.



1 – почистване на пепелта от димогарните тръби през ревизионният отвор намиращи се под горелката.

След почистване, затворете системата.

При използването на пелети с ниско качество, препоръчваме това почистване да се прави веднъж месечно.

Проверка и почистване на системата за прием на свеж въздух

В началото на отоплителния сезон трябва да се провери състоянието на системата за прием на свеж въздух. Всяка неизправност трябва да бъде отстранена.

Проверка и почистване на системата за изгорели газове

В началото на отоплителния сезон трябва да се почисти системата за изгорели газове. В случай, че електрическият кабел е повреден трябва да се замени с нов кабел.

8. Следпродажбен сервис

След като закупите пелетна камина, трябва да се свържете с оторизиран сервис за настройка и пуск на камината. Оторизираният сервис попълва гаранционната карта и сервисната книжка на продукта.

9. Гаранционни условия

Гаранционните условия са описани в Сервисната книжка, прилежаща към комплекта.

10. Рециклиране и изхвърляне

Предайте опаковъчния материал за преработка съгласно местните разпоредби и изисквания. В края на жизнения цикъл на всеки продукт, компонентите трябва да се изхвърлят в съответствие с нормативните изисквания. Те трябва да се предават за преработка на оторизирано предприятие, отговарящо на изискванията за опазване на околната среда.

Според Директива 2002/96/ЕО относно отпадъци от електрическо и електронно оборудване, се изисква изхвърляне извън нормалния поток на твърди битови отпадъци. Те трябва да се предават за преработка на оторизирано предприятие, отговарящо на изискванията за опазване на околната среда.

Старите уреди трябва да се събират отделно от другите отпадъци за рециклиране на материали, които съдържат вещества въздействащи зле върху здравето и околната среда. Металните части, както и неметалните се продават на лицензирани организации за събиране на метални или неметални отпадъци, предназначени за рециклиране. Те не трябва да се третират като битови отпадъци.

